

# DR PMS 400

## Der getriebelose Hochleistungsantrieb

### Fahrkomfort für Ihren Aufzug

#### Vorteile auf einen Blick

- Ausgezeichneter Fahrkomfort
- Erfüllt alle EU-Sicherheitsrichtlinien
- Geringer Energieverbrauch
- Umweltgerecht
- Schneller und einfacher Einbau
- Meist keine Veränderung der bestehenden Bausubstanz

Zuverlässig und leise: DR PMS 400



Komfort und Ruhe bei jeder Fahrt.

#### Zukunftsorientierte Lösung

Bei einem Antrieb, der länger als 20 Jahre im Einsatz ist, nimmt der Aufwand für Reparatur und Wartung zu. Künftig gelten zudem nicht nur für neue, sondern auch für bestehende Anlagen höhere Sicherheitsstandards. Die europäische Richtlinie EN81-80 (SNEL, Safety Norm for Existing Lifts) und die Betriebssicherheitsverordnung bestimmen die gesetzlichen Anforderungen. Gründe genug sich für unseren modernen Hochleistungsantrieb zu entscheiden.

#### Ruhe und Komfort

Der getriebelose Antrieb funktioniert zuverlässig und verursacht weniger Lärm als herkömmliche Antriebe. Der hohe Wirkungsgrad und die zeitgemäße Frequenzregelung senken die Betriebskosten. Der DR PMS 400 erfüllt alle Voraussetzungen für einen hohen Fahrkomfort Ihres Aufzuges. Eine hohe Anhaltegenauigkeit sorgt dafür, dass die Fahrgäste sicher ein- und aussteigen können.

#### Sicherheit an erster Stelle

Der Einbau einer zusätzlichen Seilbremse oder die Installation einer zusätzlichen Fangvorrichtung ist nicht nötig. Der DR PMS 400 erfüllt alle Anforderungen der europäischen Richtlinie EN81-80. Die Haltebremse wirkt direkt auf die Treibwelle. Durch das moderne Doppel- oder Dreifachbremssystem schließen die Bremsen leise und sicher.

KT  
Kits

AC  
Zubehör

CW  
Gegen-  
gewichte

SA  
Sicherheit

FI  
Tableaus

CA  
Kabinen

DO  
Türen

MM  
Mechanisches  
Material

CO  
Steuerung

DR  
Antrieb



**Schindler**

## Breiter Anwendungsbereich

Der DR PMS 400 eignet sich sowohl für Geschäftshäuser als auch für Einkaufszentren und Hotels. Egal, wo Sie Ihren Aufzug einsetzen und ob es sich um einen Einzelaufzug oder eine Aufzugsgruppe handelt: Das in drei Größen verfügbare Antriebssystem DR PMS 400 ist die ideale Lösung für höhere Lasten und Geschwindigkeiten. Mit Geschwindigkeiten zwischen 0,63 und 2,5 m/s und einer Nutzlast von bis zu 2.000 kg erfüllt der Antrieb auch Anforderungen anspruchsvoller Aufzugsanlagen.

## Umweltfreundlich

Der kompakte Permanentmagnetmotor braucht kein Getriebeöl, spart Energie und ist leicht instand zu halten. Eine wirkliche Entlastung für die Umwelt.

## Einfache Montage

Der flexible DR PMS 400 passt in jeden Maschinenraum. Dank der reduzierten Größe und der variablen Positionierung der Ablenkrolle kann der Antrieb schnell eingebaut werden. Falls erforderlich ermöglicht ein Maschinenrahmen die Befestigung direkt auf dem Fußboden. Die Stillstandszeit beim Umbau Ihrer Anlage kann auf ein Minimum reduziert werden.

Kompakt, effizient und sicher. Zukunftsweisende Technik: DR PMS 400 ersetzt einen alten Antrieb (rechts im Bild).



Ausgestattet mit den notwendigen Sicherheitskomponenten: modernes Dreifachbremssystem.

Ein breites Anwendungsspektrum

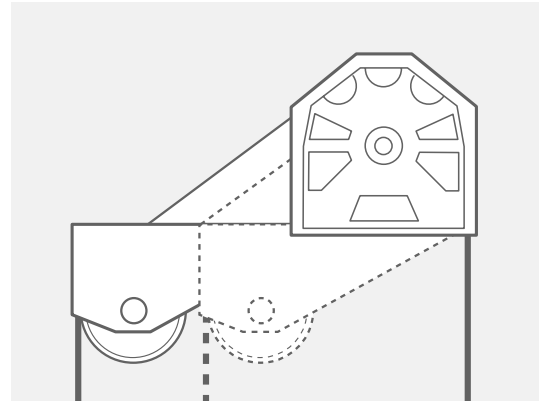
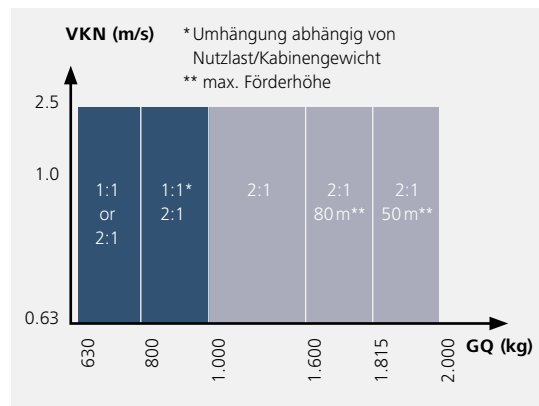

Flexibilität, die den Einsatz in jedem bestehenden Maschinenraum ermöglicht. Variable Positionierung der Ablenkrolle.

## Technische Daten

Antrieb	Gearless-Technologie
Bremssystem	Scheibenbremse an Treibwelle (Doppel- oder Dreifachbremssystem)
Traktionswelle Ø	410 mm
Nutzlast (GQ)	630 kg bis 2.000 kg
Geschwindigkeit (VKN)	0,63 m/s bis 2,5 m/s
Aufhängungsdistanz	450 mm bis 1.600 mm
Umhängungsfaktor	1:1, 2:1
Motor	Permanentmagnet
Anhaltegenauigkeit	± 3mm
Starts pro Stunde	bis zu 240

Schindler DR PMS 400 – verbessert Leistung, Komfort, Sicherheit und Effizienz Ihrer Aufzüge.

Wir beraten Sie gerne und finden die für Sie optimale Lösung.

Weitere Informationen sowie den Standort unserer nächstgelegenen Niederlassung erfahren Sie unter:

[www.schindler.at](http://www.schindler.at)