



Schindler 2600

Der beste Weg, klug zu handeln,
ist Erfahrung.

Unser Lastenaufzug liefert den Beweis.



Mit dem Schindler 2600 sind Sie flexibel.

Der Aufzug passt sich genau Ihren Bedürfnissen an. In der Größe, Ausstattung und Bedienung. Sei es in Industriegebäuden, Lagerhäusern, Einkaufszentren, Schulen oder Gebäuden des Gesundheitsbereichs.



Vielseitigk

A person is standing in a locker room, holding a large, vibrant red woven basket in front of their torso. The basket is made of a thick, textured material and has a fringed bottom. The person is wearing a grey long-sleeved shirt, light-colored trousers, and black shoes. The background consists of grey lockers with light-colored wooden benches. The word "eit" is written in white lowercase letters on the left side of the image.

eit





erfügbarkeit

Beim Schindler 2600 geben Sie den Takt an.

Der Aufzug fährt, wann Sie wollen und so lange Sie wollen. Wenn Sie wollen, rund um die Uhr.

A close-up photograph of a wooden handrail mounted on a grey wall. The handrail is made of light-colored wood and is secured with screws. The wall has a vertical wood-grain pattern. The floor is a light-colored, polished surface. The image is slightly blurred, giving it a sense of motion or depth.

Lebensdauer

Auf den Schindler 2600 können Sie sich verlassen.

Robuste Technik, ausgereifte Komponenten, hochwertige Materialien und eine stabile Ausstattung machen den Aufzug zu einer langlebigen Qualitätsanlage.

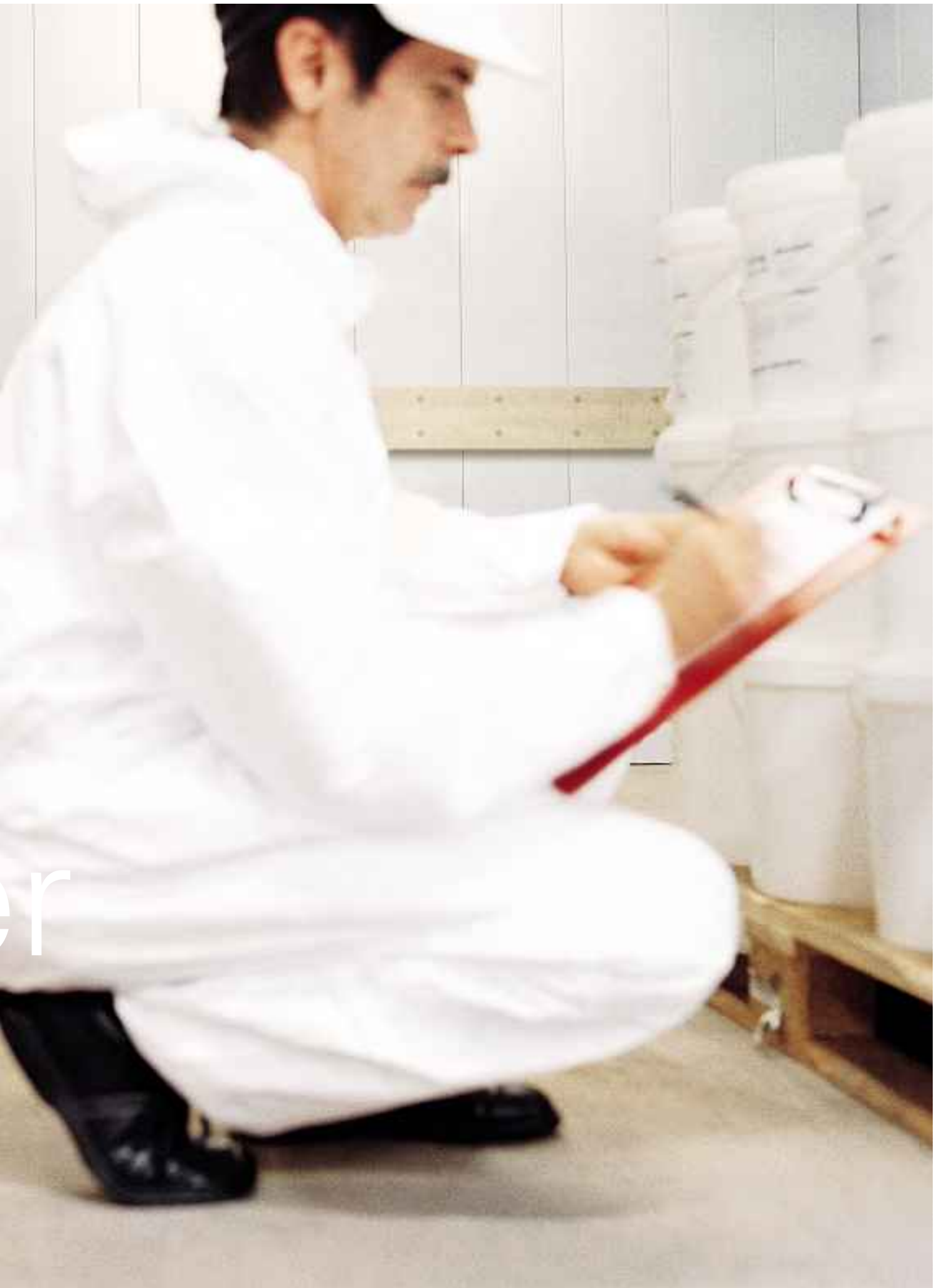

er



So viel Hightech wie möglich. Aber nicht mehr als nötig.

Schweres wird leicht

Sie wollen schwere Lasten und Güter befördern? In hohem Rhythmus unter Zeitdruck? Dann ist der Schindler 2600 die ideale Anlage für Sie. Wir haben den Aufzug mit extra hoher Tragkraft für die unterschiedlichsten Anforderungen ausgerüstet. Er passt ins Lagerhaus genauso wie ins Einkaufszentrum oder in den Industriebetrieb. Überall löst er komplexe Transportaufgaben einfach, flexibel, dauerhaft und kostengünstig.

Komplexes geschieht einfach

Wir setzen beim Schindler 2600 auf konsequentes System-Engineering und hohe Standardisierung. Deshalb haben wir den Aufzug modular aufgebaut. Er basiert auf vorgefertigten Komponenten, die der neuesten Technologie entsprechen. Der Aufzug ist absolut zuverlässig. Je nach Ihren Anforderungen legen wir ihn hydraulisch oder als Seilaufzug aus.

Kontrolle erfolgt ständig

Wenn Sie wollen, überwachen wir die Anlage rund um die Uhr an 365 Tagen im Jahr. Damit Probleme behoben werden, bevor sie sich auswirken. Am Tag und in der Nacht.

Eine Palette, die mehr bietet

Der Schindler 2600 spart Ihnen Zeit und Geld. Vordefinierte Komponenten und verbindliche Daten erleichtern die Planung und verkürzen die Lieferzeiten. Für eine Einzelanlage oder Gruppe von bis zu vier Aufzügen. Zur gleichen Produktgruppe wie der Lastenaufzug Schindler 2600 gehören der Personen-/Lastenaufzug Schindler 2400 und der Bettenaufzug Schindler 2500.

Sicherheit inklusive

Der Schindler 2600 erfüllt alle relevanten gesetzlichen Sicherheitsvorschriften und Normen.

Hinweis

Technische Änderungen und Änderungen der Spezifikationen, Optionen und Farben sind vorbehalten.

Alle in dieser Broschüre abgebildeten Kabinen und Optionen haben repräsentativen Charakter. Die gezeigten Farb- und Materialmuster können vom Original abweichen.

Eckdaten

Nutzlast	1000–6300 kg, 13–84 Personen
Förderhöhe	Max. 65 m, max. 21 Haltestellen
Zugang	Ein- oder zweiseitig
Türbreite	900–3200 mm
Türhöhe	2000–2500 mm
Antrieb	Seil oder Hydraulik
Geschwindigkeit	0,15–1,6 m/s
Steuerung	Sammelsteuerung bis 4er-Gruppe
Ausstattung	Flexibles Ausstattungsprogramm

Schon früh gut unterwegs. Das gilt auch für unsere Aufzüge.

In der Warenanlieferung eines Einkaufszentrums fängt der Tag frühmorgens an. Lastwagen mit unterschiedlichsten Gütern treffen ein: Lebensmittel, Pflanzen, Spielwaren, Möbelstücke. Und alles muss zeitgerecht im Gebäude verteilt werden. Eine logistische Herausforderung – auch für den vertikalen Transport. Der Schindler 2600 leistet hier ganze Arbeit, damit alles schnell und zuverlässig dort ankommt, wo es gebraucht wird. Auch morgens früh.





Manchmal staune ich über die Berge von Material, die täglich angeliefert werden. Was wir hier alles umschlagen!



Alles läuft hier in geordneten Bahnen. Von früh bis spät, jeden Tag aufs Neue.



Schnell ein bisschen Ruhe. Weil ich mich auf meine Leute verlassen kann. Und auf die technischen Anlagen.



Zukunft wird nicht verordnet, sondern von Ihnen geschaffen. Legen Sie los.

Antrieb	Nutzlast Max.		Personenanzahl Geschwindigkeit		Max. Förderhöhe Max. Anzahl Haltestellen		Nennleistung Nennstrom			Kabine	Tür			Schacht	
	GQ kg		VKN m/s	HQ m	ZE	PMN kW	INN A	BK mm	TK mm		HK mm	Typ	BT mm	HT mm	HSG mm
Seil *1	1000	13	1.0	50	21	10.8	23	1000–1600	1400–2350	2000–2500	T2/C2/C4	900–1600	2000–2500	1500	HK + 1500
			1.6	65		18.9	31							1700	HK + 1650
	1275	17	1.0	50	21	11.1	29	1100–1800	1500–2650	2000–2500	T2/C2/C4	1000–1800	2000–2500	1500	HK + 1500
			1.6	65		16.1	36							1700	HK + 1650
	1600	21	1.0	25	21	11.5	30	1200–2100	1500–2900	2000–2500	T2/C2/C4	1100–2100	2000–2500	1500	HK + 1500
			1.6	25		17.4	39							1700	HK + 1650
	2000	26	1.0	25	21	15.3	39	1400–2300	1650–2950	2000–2500	T2/C2/C4/C6	1300–2300	2000–2500	1500	HK + 1500
			1.6	25		24.3	53							1700	HK + 1650
	2500	33	1.0	25	21	20.2	42	1400–2300	2050–3500	2000–2500	T2/C2/C4/C6	1300–2300	2000–2500	1700	HK + 1700
	3000	39	1.0	24	21	23.3	48	1500–2300	2350–3800	2000–2500	C4/C6	1400–2300	2000–2500	1700	HK + 1700
3200	42	1.0	24	21	23.4	48	1700–2400	2350–3550	2000–2500	C4/C6	1600–2400	2000–2500	1700	HK + 1700	
3500	46	1.0	24	21	25.4	52	1800–2400	2550–3600	2000–2500	C4/C6	1700–2400	2000–2500	1700	HK + 1700	
4000	53	0.8	24	21	24.2	53	1800–2500	2800–4000	2000–2500	C4/C6	1700–2500	2000–2500	1700	HK + 1700	
Hydraulik	1000	13	0.63	18	8	16	38	1000–1600	1300–2350	2000–2500	T2/C4	900–1600	2000–2500	1350	HK + 1350
Rucksack *2	1275	17	0.63	18	8	20	45	1100–1800	1450–2600	2000–2500	T2/C4	1000–1800	2000–2500	1450	HK + 1350
	1600	21	0.63	18	8	33	73	1200–1500	1950–2900	2000–2500	T2/C4	1100–1500	2000–2500	1450	HK + 1350
Hydraulik	1600	21	0.63	18	8	33	73	1550–2100	1500–2250	2000–2500	T2/C2/C4	1400–2100	2000–2500	1150	HK + 1350
Tandem *2	2000	26	0.40/0.63	18	8	33	73	1400–2300	1650–2950	2000–2500	T2/C2/C4/C6	1300–2300	2000–2500	1150	HK + 1350
	2500	33	0.40/0.63	18	8	47	98	1400–2300	2050–3500	2000–2500	T2/C2/C4/C6	1300–2300	2000–2500	1250	HK + 1350
	3000	39	0.25–0.63	18	8	47	98	1500–2300	2350–3800	2000–2500	C4/C6	1400–2300	2000–2500	1250	HK + 1350
	3200	42	0.25–0.63	18	8	47	98	1700–2400	2350–3550	2000–2500	C4/C6	1600–2400	2000–2500	1250	HK + 1350
	3500	46	0.25–0.63	18	8	60	123	1800–2400	2550–3600	2000–2500	C4/C6	1700–2400	2000–2500	1250	HK + 1350
	4000	53	0.15–0.63	18	8	60	123	1800–2500	2800–4000	2000–2500	C4/C6	1700–2500	2000–2500	1250	HK + 1350
	5000	66	0.15–0.40	15	8	47	98	1800–3100	2700–4900	2000–2500	C4/C6	1700–3100	2000–2500	1350	HK + 1350
	6300	84	0.15/0.25	15	8	40	86	2000–3200	3000–5500	2000–2500	C4/C6	1900–3200	2000–2500	1350	HK + 1350

GQ Nutzlast
VKN Geschwindigkeit
HQ Förderhöhe
ZE Haltestellen
PMN Nennleistung
INN Nennstrom

*1 Mit oder ohne Maschinenraum
*2 Maschinenraum unten, oben oder seitlich, max. 10 m vom Schacht entfernt
*3 Größere Förderhöhen bis 50 m auf Anfrage.
*4 Maximalwerte

BK Kabinenbreite
TK Kabinentiefe
HK Kabinenhöhe
*5 Kabinenabmessungen in 50-mm-Schritten unter Einhaltung der max. zulässigen Kabinengrundfläche gemäß EN 81

T2 Teleskoptür zweiteilig
C2 Zentral öffnende Teleskoptür (zweiteilig)
C4 Zentral öffnende Teleskoptür (vierteilig)
C6 Zentral öffnende Teleskoptür (sechsteilig)
BT Türbreite
HT Türhöhe
*6 Türabmessungen in 100-mm-Schritten

HSG Schachtgrubentiefe
HSK Schachtkopfhöhe
*7 Minimum Abmessungen, bei hydraulischem Antrieb geringfügige Abweichungen gemäß Auftragskonfiguration möglich

Anzahl Zugänge: 2, gegenüber liegend
Anzahl Fahrten (Seil): 180 pro Stunde
Anzahl Fahrten (Hydraulik): 30/60 pro Stunde
Anschluss Spannung: 400 V, optional: 230 V

Schachtbreite/-tiefe: Im Planungsteil auf den Seiten 20–30 sind Werte für typische Aufzugsituationen aufgeführt.

Kabine

Die Kabine wird maßgeschneidert angefertigt. Damit sie in der Breite, Tiefe und in der Höhe optimal auf Ihren Einsatzbereich passt. Die flexible Kabinenabmessung erfolgt in 50mm Schritten. Fangrahmen machen die Kabine außerordentlich stabil.

Tür

Wir stellen die für Ihre Bedürfnisse optimale, maßgeschneiderte Tür her. Mit zwei, vier oder sechs Flügeln. Sie nutzt die Schachtbreite aus und ist exakt so hoch und so breit wie die Kabine. Dadurch entstehen viele Vorteile. Das Be- und Entladen der Kabine fällt leicht. Die Tür kann dabei nicht beschädigt werden. Die Öffnungsgeschwindigkeiten lassen sich einstellen.

Normen

Der Schindler 2600 ist nach der Lift Direktive 95/16/EG zertifiziert. Daneben erfüllt er auch alle einschlägigen Normen:

- EN 81-28 Fern-Notruf für Personen- und Lastenaufzüge
- EN 81-58 Feuerbeständigkeit Schachttüren
- EN 81-71 Schutzmaßnahmen gegen mutwillige Zerstörung (vandalensichere Tableaus und Kabinenausstattung als Option)

Umwelt

Der Schindler 2600 erfüllt die Anforderungen nach ISO 14001. Sowohl die Seil- als auch die Hydraulikvariante weisen sehr gute Energiewerte aus. Bei den Hydraulikaufzügen kann als Standard ein einzigartiges Antriebssystem gewählt werden. Es reduziert den Energieverbrauch im Vergleich zu einem konventionellen Hydraulik-Aggregat deutlich.

Überwachung

Wenn Sie wollen, wird der Schindler 2600 permanent von unserem Servicecenter aus überwacht. Rund um die Uhr an 365 Tagen im Jahr. Problemen wird dadurch präventiv begegnet.

Sie und wir haben bescheidene Ansprüche. Jede Aufgabe mit Bravour zu meistern.

Aufzugssystem Traktion (Seilaufzug)

Der Schindler 2600 kann von 1000 kg bis 4000 kg Förderlast elektromechanisch angetrieben werden. Der Seilaufzug eignet sich vor allem für Gebäude mit starkem Betrieb, in denen mehrere Aufzüge zum Einsatz kommen. Durch Vernetzung der Aufzüge kann die Effizienz des Transports gesteigert werden. Der Lastenaufzug kommt bis 4 t ohne Maschinenraum aus. Das spart viel Platz im Gebäude.

Antrieb

Der hocheffiziente Permanent-Magnet-Antrieb des Schindler 2600 läuft ohne Getriebe. Er gewinnt dadurch an Effizienz. Da er relativ klein ist und geräuscharm funktioniert, stellt er vor allem für maschinenraumlose Aufzüge die ideale Lösung dar. Der frequenzgeregelter Antrieb sorgt für eine sanfte Beförderung. Er erzielt eine hohe Anhaltegenauigkeit und ist gering im Energieverbrauch.

Steuerung

Die Mikroprozessor-Steuerung des Schindler 2600 erfüllt die unterschiedlichsten Anforderungen optimal. Sowohl für Einzelanlagen als auch für Gruppen von bis zu vier Aufzügen. Aus der geregelten Steuerung, resultieren kurze Fahrzeiten. Sie können zwischen folgenden typischen Steuerungsarten wählen: Auf-/Abwärts kollektiv, Kollektiv/Selektiv bis zu einer 4er-Gruppe. Mehr als 100 Steuerungsoptionen stehen Ihnen als Standard zur Verfügung.

Die Steuerung wird platzsparend im obersten Stockwerk neben der Schachttür eingebaut.

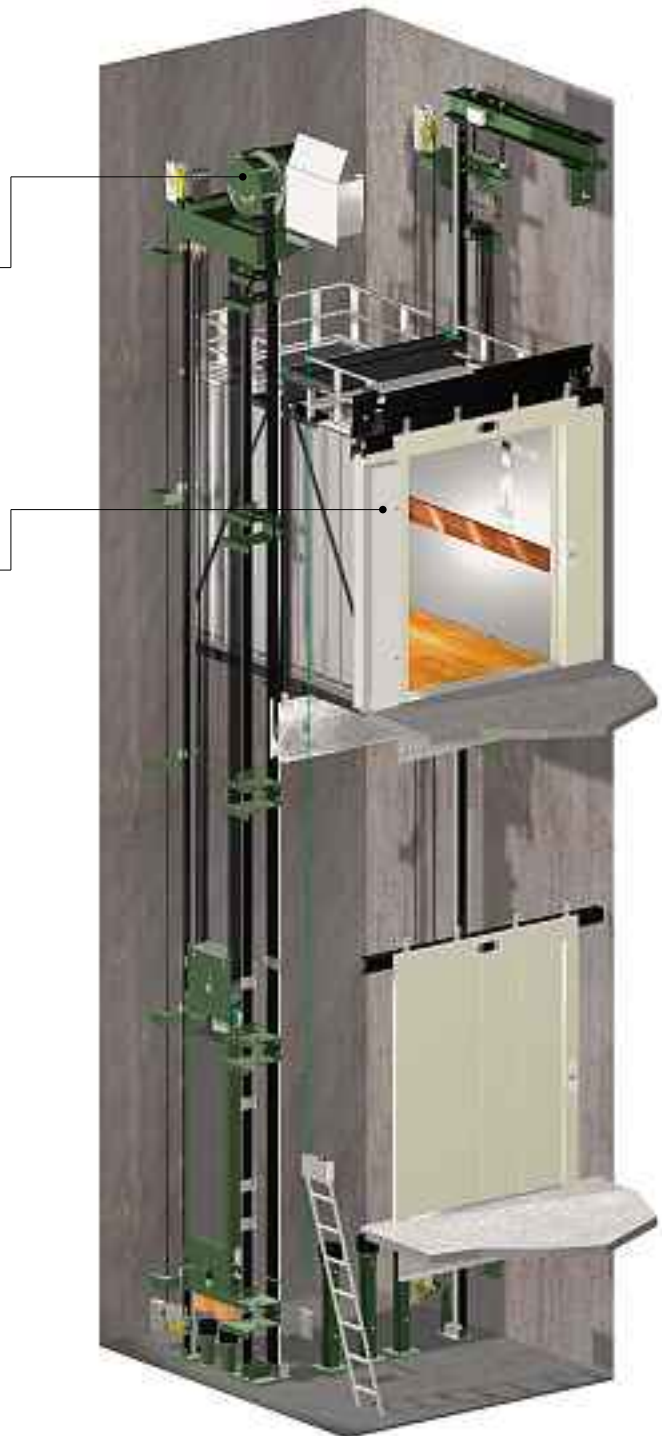

Maschinenraumloser Seilaufzug

Aufzugssystem Hydraulik

Von 1000 kg bis 6300 kg lässt sich der Schindler 2600 elektrohydraulisch antreiben. Das Hydraulikaufzugssystem bietet bei geringen Förderhöhen bis zu 18 Metern eine außerordentlich wirtschaftliche Lösung. Vor allem bei Einzelanwendungen und zur Beförderungen großer Lasten.

Antrieb

Der Schindler 2600 verfügt über ein einzigartiges Antriebssystem. Es besteht aus Pumpeinheit und elektronisch reguliertem Ventil. In Kombination mit der integrierten Steuerung erfüllt es die hohen Anforderungen eines Schwerlastenaufzugs spielend. Der Antrieb sorgt für eine schnelle Nachregulierung. Dadurch können kurze Auf- und Ab-Bewegungen beim Beladen der Kabine ausgeglichen werden. Güter werden sanft befördert. Der Aufzug erzielt eine hohe Anhaltengenauigkeit.

Der Schindler 2600 weist auch in der Hydraulikvariante einen geringen Energieverbrauch auf. Die Verbrauchswerte liegen im Bereich des Traktionsaufzugs.

Steuerung

Die speziell für den Hydraulikaufzug konzipierte Mikroprozessor-Steuerung eignet sich für die unterschiedlichsten Anforderungen und reduziert die Fahrzeiten deutlich. Sie können zwischen folgenden typischen Steuerungsarten wählen: Auf-/Abwärts kollektiv, Kollektiv/Selektiv bis zu einer 4er-Gruppe. Bei der Hydraulikvariante kommen Druckknopf- und Sendesteuerung hinzu. Die Sendesteuerung erlaubt die Steuerung des Aufzugs von außen. Mehr als 100 Steuerungsoptionen sind als Standard verfügbar.



Hydraulikantrieb, Tandem

<p>Wände Kabinentüren</p>	 <p>Anstrich Catania Gelb</p>	 <p>Anstrich Malmö Grau</p>	 <p>Anstrich Lübeck Blau</p>	 <p>Anstrich Aberdeen Grün</p>
 <p>Edelstahl gebürstet</p>	 <p>Edelstahl Karo</p>	 <p>Edelstahl Leinen</p>		
				
				
				
<p>Decke Boden</p>	 <p>Decke Lackierung Trondheim Weiß</p>	 <p>Decke Lackierung Catania Gelb</p>	 <p>Decke Lackierung Malmö Grau</p>	 <p>Decke Edelstahl gebürstet</p>
 <p>Boden Riffelblech Aluminium</p>	 <p>Boden Riffelblech Stahl grau grundiert</p>	 <p>Boden Riffelblech Edelstahl</p>	 <p>Boden Holz antirutschbeschichtet</p>	

Praktisches Design ist Gestaltung im Dienste einer Idee. Überzeugen Sie sich selbst.

Der Schindler 2600 ist nicht nur äußerst robust, funktional und benutzerfreundlich. Er präsentiert sich auch optisch ansprechend. Sie wählen und kombinieren die Standardmaterialien und -farben ganz nach Ihren Anforderungen. Auf Anfrage können wir Ihnen auch weitere Ausführungen anbieten.

Die Wände, Kabinen- und Schachttüren bestehen in der Standardausführung entweder aus Edelstahl oder sind grau lackiert. Die Materialien der Verkleidungen sind äußerst widerstandsfähig, ebenso die rutschfesten und pflegeleichten Böden.

Der Standardbodenbelag besteht entweder aus griffigem Riffelblech Edelstahl, Riffelblech Aluminium, Riffelblech Stahl grundiert oder aus Holz.

Die Decke steht Ihnen im Standardprogramm weiß lackiert oder in Edelstahl gebürstet zur Auswahl. Die Kabinenbeleuchtung ist in die Decke versenkt. Sie kann auch durch hohe Gegenstände nicht beschädigt werden.

Nichts ist raffinierter als das Einfache. Gerade bei komplexen Aufgaben.

Kabinen- und Stockwerktableaus

Zum Lastenaufzug gehört ein flach integriertes Kabinentableau. Es ist bündig in die Kabinenwand eingelassen und dadurch vor Beschädigungen vor allem durch das Hinein- und Hinausfahren von Lasten geschützt. Die Kabinen- und Stockwerktableaus bestehen aus gebürstetem Edelstahl. Als Option stehen Ihnen auch ein anthrazit lackiertes Kabinentableau als auch ein vandalensicheres Tableau zur Verfügung.

Stockwerktableaus und Stockwerkanzeiger werden bündig in die Wand oder in den Türrahmen montiert. Die Anzeigen können auch mit Gong bestellt werden.

Rammschutzleisten

Die Kabine ist mit umlaufenden Rammschutzleisten ausgestattet. Sie bestehen alternativ aus

- Holz,
- schwarzem Kunststoff,
- gebürstetem Edelstahl oder
- sind auf Wunsch speziell angefertigt.

Die Sockelleiste kann als Option in gebürstetem Edelstahl gewählt werden.

Schwellen

Kabinen- und Schachttürschwellen bestehen aus

- Aluminium (bei geringen Nutzlasten),
- Stahl galvanisiert oder
- gebürstetem Edelstahl.

Übersicht der Tableaus



Stockwerkanzeiger
 – Standard (oben)
 – vandalensicher (unten)



Kabinentableaus
 – Edelstahl
 – Anthrazit lackiert
 – vandalensicher



Stockwerktableaus,
 individuell konfigurierbar
 – mit 2 Elementen
 – mit 5 Elementen
 – vandalensicher

Rammschutzleisten aus schwarzem Kunststoff



Kabinentableau Edelstahl, vandalensicher



Technik kann kompliziert sein. Aber nur solange man die zu Grunde liegende Ordnung nicht sieht.

Maschinenraumloser Traktionsaufzug mit frequenzgeregeltem Antrieb
1000–4000 kg Nutzlast, 13–53 Personen

Antrieb	Nutzlast			Max. Personenanzahl	Geschwindigkeit	Anzahl Zugänge	Kabine			Tür			Schacht			
	GQ kg	VKN m/s	HQ mm				BK mm	TK mm	HK mm	Typ	BT mm	HT mm	BS mm	TS mm	HSG mm	HSK mm
Seil	1000	13	1.0	1	1300	1750	2100	C4	1300	2100	2250	2150	1500	3600		
	1600	21	1.0	1	1400	2400	2100	C4	1400	2100	2350	2800	1500	3600		
	2000	26	1.0	1	1500	2700	2100	C4	1500	2100	2500	3100	1500	3600		
	2500	33	1.0	1	1800	2700	2500	C4	1800	2500	3100	3100	1700	4200		
	3500	46	1.0	1	2100	3000	2500	C4	2100	2500	3500	3400	1700	4200		
	4000	53	0.8	1	2200	3200	2500	C6	2200	2500	3400	3700	1700	4200		

GQ Nutzlast
VKN Geschwindigkeit
HQ Förderhöhe
HE_{min} Minimale Stockwerksdistanz

BK Kabinenbreite
TK Kabinentiefe
HK Kabinenhöhe

T2 Teleskoptür
C4 Zentral öffnende
Teleskoptür (vierteilig)
C6 Zentral öffnende Te-
leskoptür (sechsteilig)
BT Türbreite
HT Türhöhe

BS Schachtbreite
TS Schachttiefe
HSG Schachtgrubentiefe
HSK Schachtkopfhöhe

HE_{min} = HT + 740 mm für einseitig übereinander angeordnete Zugänge
HE_{min} = 300 mm für gegenüberliegend angeordnete Zugänge

Weitere Informationen wie z.B. Angebote, Baudispositionspläne und Preise fordern Sie bitte direkt bei Ihrem Schindler-Berater an.

Höhen- und Grundriss

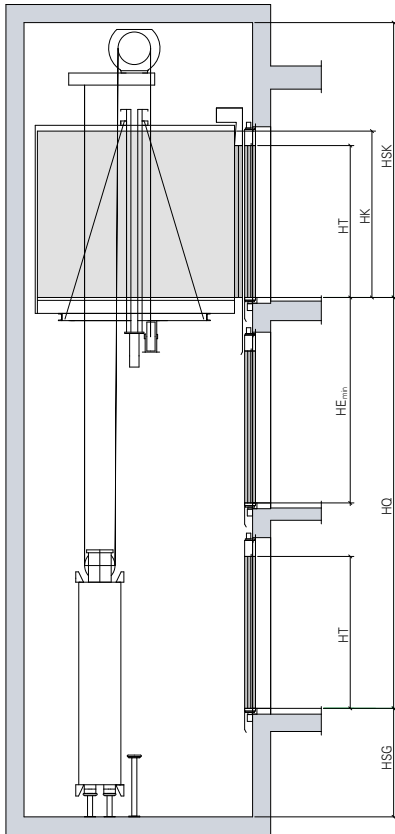

Einseitiger Zugang

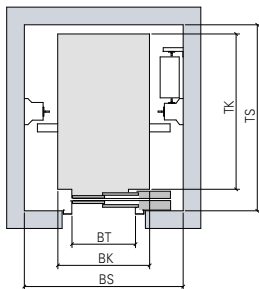

Einseitiger Zugang
Teleskoptür

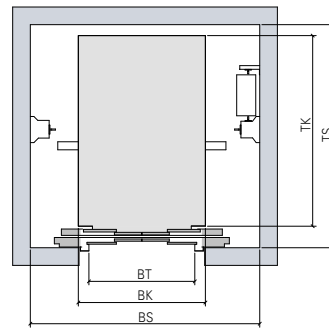

Einseitiger Zugang
zentral öffnende Teleskoptür (vierteilig)

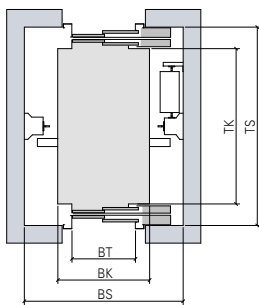

Zweiseitiger Zugang
Teleskoptür

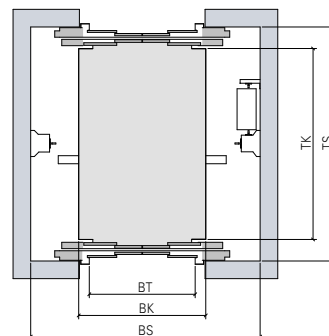

Zweiseitiger Zugang
zentral öffnende Teleskoptür (vierteilig)

Die Daten sind vorhanden. Lassen Sie uns Zeichen setzen.

Hydraulikaufzug mit Maschinenraum
1000–6300 kg Nutzlast, 13–84 Personen

Antrieb	Nutzlast			Max. Personenanzahl	Geschwindigkeit	Anzahl Zugänge	Kabine			Tür			Schacht			
	GQ kg	VKN m/s					BK mm	TK mm	HK mm	Typ	BT mm	HT mm	BS mm	TS mm	HSG mm	HSK mm
Hydraulik Rucksack	1000	13	0.63	1	1300	1750	2100	T2	1300	2100	2450	2150	1350	3450		
				1				C4			2200					
				2								2280				
	1600	21	0.63	1	1400	2400	2100	C4	1400	2100	2400	2800	1450	3450		
			2								2930					
Hydraulik Tandem	2000	26	0.40	1	1500	2700	2100	C4	1500	2100	2500	3100	1150	3450		
				2								3230				
	2500	33	0.40	1	1800	2700	2500	C4	1800	2500	2950	3100	1250	3850		
				2								3230				
	3500	46	0.40	1	2100	3000	2500	C4	2100	2500	3400	3400	1250	3850		
				2								3530				
	4000	53	0.25	1	2200	3200	2500	C6	2200	2500	3200	3700	1250	3850		
				2								3910				
	5000	66	0.25	1	2500	3450	2500	C6	2500	2500	3600	3950	1350	3850		
				2								4160				
6300	84	0.25	1	2500	4200	2500	C6	2500	2500	3600	4700	1350	3850			
			2								4910					

GQ Nutzlast
VKN Geschwindigkeit
HQ Förderhöhe
HE_{min} Minimale Stockwerksdistanz
BO Breite Maschinenraum
HO Tiefe Maschinenraum

BK Kabinenbreite
TK Kabinentiefe
HK Kabinenhöhe

T2 Teleskoptür
C4 Zentral öffnende
Teleskoptür (vierteilig)
C6 Zentral öffnende Teleskoptür (sechsteilig)
BT Türbreite
HT Türhöhe

BS Schachtbreite
TS Schachttiefe
HSG Schachtgrubentiefe
HSK Schachtkopfhöhe

HE_{min} = HT + 740 mm für einseitig übereinander angeordnete Zugänge
HE_{min} = 300 mm für gegenüberliegend angeordnete Zugänge

Weitere Informationen wie z.B. Angebote, Baudispositionspläne und Preise fordern Sie bitte direkt bei Ihrem Schindler-Berater an.

Höhen- und Grundriss

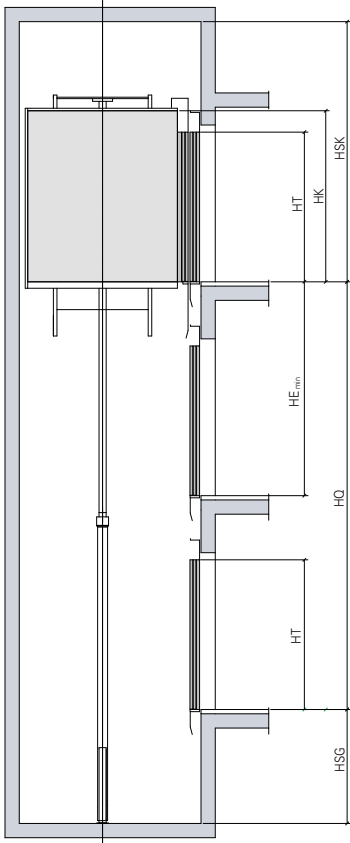

Einseitiger Zugang
Rucksack-System

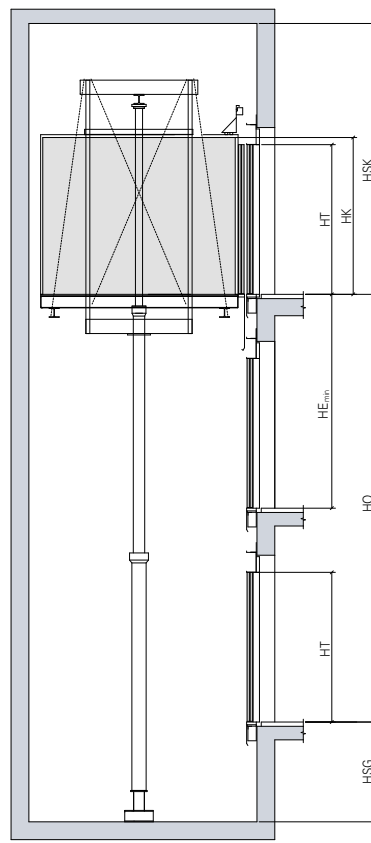

Einseitiger Zugang
Tandem-System

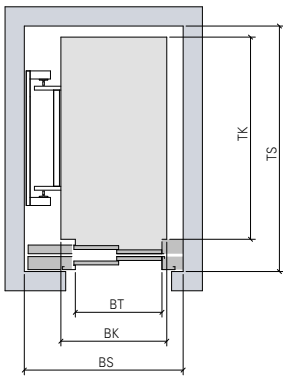

Einseitiger Zugang
Teleskoptür

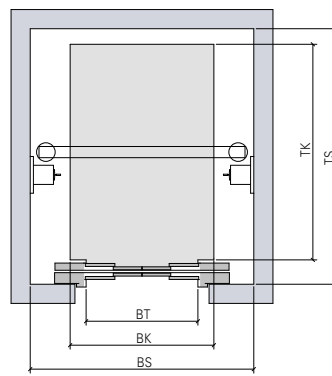

Einseitiger Zugang
zentral öffnende Teleskoptür (vierteilig)

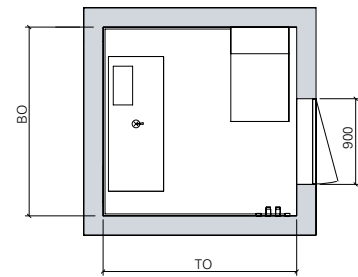

Maschinenraum

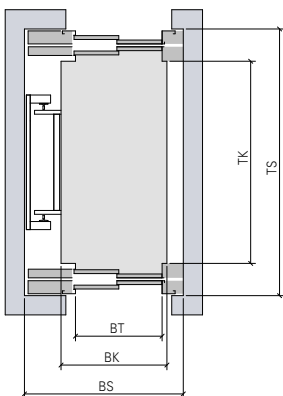

Zweiseitiger Zugang
Teleskoptür

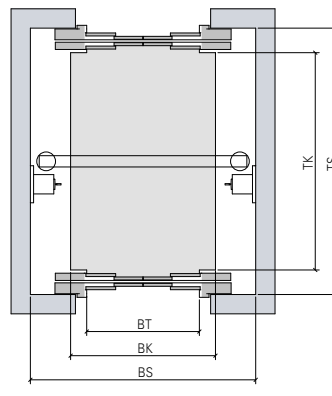

Zweiseitiger Zugang
zentral öffnende Teleskoptür (vierteilig)

Wir verkürzen die Reaktionszeit durch Nähe. Unsere nächste Niederlassung ist nie weit.

Sie finden uns ganz in Ihrer Nähe unter:

www.schindler.at

Schindler Aufzüge und Fahrtreppen GmbH
Wienerbergstraße 21-25
1100 Wien
Telefon +43 (01) 601 88-0
Telefax +43 (01) 601 88-3000

info@schindler.at
www.schindler.at